

広報 なぎ

NAGI

Public Relations Magazine

6
月号

令和8年

Vol.835



〜アートで

遊ぶ、学ぶ、つながる〜

奈義町
ホームページでも
確認できます!



町では町民の皆様の健康を守り、健康づくりを応援するために「総合けんしん」を毎年行っております。年に1度は「けんしん」を受けて健康状態を確認し、悪いところが見つかったときは**早めの病院受診**を心がけましょう！

特定・高齢者健診について 税務住民課 ☎ 36-4112
その他のけんしんについて こども・長寿課 ☎ 36-6700

step
2

「集団けんしん」または「医療機関」でけんしんを受けましょう！

集団けんしんで受ける場合

※ 集団けんしんの地区割りはいくまでも目安ですので、ご都合の良い日に受診してください
※ 事前調査で医療機関での受診を選択されていても、集団けんしんに変更して受診可能です（連絡不要）



● レディースけんしん ● 聴覚検査

○ エコー予約 6月1日(月)～6月5日(金) ※先着順 時間希望可
☎ こども・長寿課 ☎ 36-6700 ※土・日曜日は除く

実施日	受付時間	場所	地区
6月14日(日)	午後1時～午後3時20分 (整理券配布 午後12時45分～)	保健相談センター	全地区
6月15日(月)			皆木・行方・高円・関本・広岡
6月16日(火)			上町川・滝本・久常
6月17日(水)			中島西・中島東・成松・宮内・西原
6月18日(木)			荒内西・柿・小坂・馬桑・豊沢

● 健康診査 ● がんけんしん ● 聴覚検査 ※健康診査にはマイナ保険証または資格確認書が必要です

実施日	受付時間	場所	地区
6月28日(日)	(整理券配布 午前7時45分～)	文化センター	全地区
6月29日(月)	①午前 8時00分～午前 8時20分		宮内・豊沢・西原・皆木・行方
6月30日(火)	②午前 8時30分～午前 8時50分		広岡・高円・関本
7月1日(水)	③午前 9時00分～午前 9時20分		上町川・滝本
7月2日(木)	④午前 9時30分～午前 9時50分		荒内西・中島西・中島東・成松
7月3日(金)	⑤午前 9時30分～午前 9時50分		久常・柿・小坂・馬桑
7月4日(土)	⑥午前10時00分～午前10時20分		全地区 (胃検診の実施はありません)

医療機関で受ける場合

※医療機関での受診開始日は、すべて6月1日(月)となっております

● レディースけんしん ● がんけんしん



実施期間	受診先	受診の流れ	備考
令和9年 3月31日(日)まで ※胃がん内視鏡のみ 令和9年2月28日(日) まで	・奈義町・勝央町 ・津山市・美作市 ・美咲町・久米南町 の医療機関	①医療機関に電話予約 ②予約した日に受診 ③結果の確認 ※結果は受診した医療機関から、当日説明または後日郵送されます	・問診票は受診する医療機関でお受け取りください。 ・胃がんのカメラ検査は受診できる医療機関に限られます。

● 健康診査 ※一般健診は集団けんしんでのみ受診できます

実施期間	受診先	受診の流れ	備考
特定 令和9年 3月31日(水)まで	受診券に同封の 「実施機関一覧表」 に掲載されている 医療機関	①医療機関に電話予約 ②予約した日に受診 ③結果の確認 ④異常の際は病院受診	○受診券および問診票は、事前にお配りするものをご持参ください。 ・特定：青色 ・高齢者：黄色
高齢者 令和9年 1月31日(日)まで			

自分のため 大切な人のため「けんしん」を受けてください!!

奈義町「総合けんしん」のお知らせ

step 1 受ける「けんしん」を確認してください!



健康診査(一般的な健康診断)

※健康診査を受診される際はマイナ保険証または資格確認書をお持ちください

けんしん名	対象となる方 (受診する日の年齢)	自己負担額	
		集団で受ける	医療機関で受ける
特定健康診査	40~74歳の奈義町国保の方	40~69歳の方	1,000円
		70歳以上の方	無料
高齢者健康診査	75歳以上の方	無料	
一般健康診査	30~39歳の希望者	1,000円	実施なし



レディースけんしん

※エコー検査は6月18日(休)の集団けんしん(事前予約制)でのみ実施します
 ※クーポン対象の方は無料!(子宮頸がん:21歳 乳がん:41歳)
 ※★マークのついた検査は70歳以上の方は無料です

けんしん名	対象となる方 (令和9年3月31日時点の年齢)	自己負担額	
		集団で受ける	医療機関で受ける
子宮頸がん★	20~69歳の方	800円	1,900円
	70歳以上の方	無	料
乳がん	エコー検査★ ※6月18日(休)のみ	30~39歳の方 マンモグラフィ禁忌の方	1,000円
	マンモグラフィ★	40歳以上の方	40歳以上1,000円
骨粗しょう症	20~79歳	500円	40~69歳 2,000円 70歳以上 無料 実施なし



がんけんしん ほか(特定の病気を診断する検査)

※★マークのついた検査は70歳以上の方は無料です

けんしん名	対象となる方	自己負担額	
		集団で受ける	医療機関で受ける
胃がん	胃カメラ	50歳以上で令和9年3月31日 時点で年齢が偶数の方	50~68歳 4,500円
			70歳以上 1,500円
	エックス線★	40歳以上の方	1,000円
結核・肺がん★	//	200円	40~69歳 300円
大腸がん★	//	500円	500円
前立腺がん	40歳以上の男性	700円	700円
肝炎ウイルス	40歳以上で未検査の方	500円	500円

注目! 胃がんけんしんに関する注意点

- ① 胃がんけんしんは胃カメラまたはエックス線のどちらかを選択してください。
- ② 胃カメラによる検査は、医療機関での実施のみとなり、受けられる医療機関が限られます。
- ③ 胃カメラ検査を受けた翌年度は、胃がんけんしん(胃カメラおよびエックス線)を受けることができません。



聴覚検査 今年度聴覚検査が追加されました!

検査名	対象となる方	自己負担額
聴覚検査	65歳以上で聞こえの気になる方 (補聴器使用中の方は対象外、集音器使用中の方は対象)	400円

すべての町民の
幸せにつながる

アートの森整備事業

町の誇りを
未来へつなぐ

5月16日 14:00~16:00

住民説明会を開催しました

文化センター大ホールにて、アートの森整備事業の「住民説明会」を開催しました。当日は、奥町長のあいさつにはじまり、役場から説明を行いました。さらに、基本構想・基本計画・基本設計を担当した平子雄一氏（現代アーティスト）、周防貴之氏（建築家）、山田裕貴氏（ランドスケープデザイナー）が登壇し、完成した構想・計画・設計について、それぞれの専門的な視点から説明しました。質疑応答では、町民の皆様から計画について不明な点や不安な点についての質問や、応援の声をいただきました。当日、配布した資料は奈義町ホームページよりダウンロードできます。ぜひご覧ください。



challenge

単なるアート事業ではなく未来への挑戦

本事業は単なる「28億円のアート作品設置」ではなく、奈義町が将来にわたり存続し、輝き続けるための「まちの価値を向上させる施策」です。これにより、『人口維持』『町民の幸福度向上』の目的を達成していきます。最大の特色は、行政による「古民家の改修（地域資源の活用）」です。新しい建物では決して見出せない、奈義の風土と歴史をじっくりと刻んできた古民家。これを丁寧に再生し後世へ継承する取り組みは、その古民家が存在した我が町だからこそできる希少価値の高い魅力的な挑戦です。さらに、この空間に「アート×自然×住宅」を掛け合わせることで複合的な相乗効果を生み出し、地域の魅力を最大限に高めます。まちの地域資源を活かし、未来の暮らしを豊かにする。これこそが、本プロジェクトの本質です。

5月16日 10:30~12:00

子ども向けワークショップを開催しました

アートの森予定地で小学1年生～中学3年生を対象にしたワークショップを開催しました。まず、山田裕貴さんからアートの森予定地にある樹木の特徴を教えてくださいました。続いて、教えてもらったことをもとに自分のお気に入りの樹木に名前をつけました。そして、平子雄一さんのアドバイスをもらいながら、特製の名札をつくりました。完成した名札は、アートの森のアート作品第1号として、樹木に掲げられます。今後もワークショップを継続していく予定です。皆様、ぜひご参加ください。



☎ 地域整備課 ☎36-4115



『わたしと奈義町の未来』をテーマとした作文・絵画コンクールを応募しました。今月号・来月号で作文の部をご紹介します。

1 私と未来の奈義町

私の今の家は自分の部屋がありません。今は、一人の時間は風呂のときだけです。兄弟がいたら、自分の部屋や一人で過ごせる場所がありません。だから、私は一人の時間がもつと持てるような家がほしいです。私のお母さんは一人親で家を買うのにも大変な思いをします。だから、奈義町に借りやすくして、生活し

やすいやさしい家があるといいなと思います。値だんを安くするのは無理でも、エアコンや断熱性のある窓が付いている家があると助かります。家に関しては住みやすい家があると入ってくる人も増えて奈義に残る人も多くなるかもしれません。他にも奈義町をもつと栄える方法を考える必要があると思

2 大好きな奈義町

ぼくは、みんなやさしくて、住んでいてとても心地がいい奈義町が大好きです。だけど、もつとみんなが住みやすい町になれば、奈義町が大好きな人が増えると思、次の三つのことを考えました。

他にも困っている人がたくさんいると思うので、遊具の近くにおむつをかえるスペースがあればいいなと思いました。二つ目は、「ドラッグストアや大きな店の建設」についてです。多くのお母さんは小さな弟を連れて、よく津山まで買い物に出たり、大きいばあちゃんや、じいちゃんに、「今度買い物に出たときに○○買ってきて。」と言っているのを聞いたりして、大変そうだなと思っていました。だから、子育て世代や高齢者のために、ミルクやおむつ、薬や日用品がそろうお店があると、遠くまで出かけずにすむので便利だと思

まず、一つ目は、「B & Gのトイレ」についてです。遊具が新しくきれいになったことで、ぼくたちは家族でB & Gに遊びに行くことが増えました。町外からも遊びに来ている人がたくさんいます。しかし、遊具の近くにきれいなトイレがないので、トイレの整備をしてほしいです。前に家族で遊びに行った時に、お母さんが車の中で、弟のおむつをかえていて大変そうでした。

三つ目は、「イベントでの交流」

ます。例えば、推しがくるような施設や機会を作ります。それをやることで推しが来てくれる機会が増えたり、それをきっかけに奈義町に住んだりして、奈義町の人口を増やしたいです。奈義町を気にいった人に町のいいところをアピールしてもらおうとさらに人口が増えると思います。次に今もマルシェなどいろいろしているけど、他にもいろいろな大きいイベントを開いたらいいと思います。奈義町で有名

なさいもをいろいろ工夫して、他のちいさのにも食べてもらいたい。その分、人の笑顔も増えていくと思います。美術館でイベントをしていたら、美術館をきっかけに奈義を発信してくれて外へ情報が広がります。そうやって来てくれる人が増えることが大事な歩になります。私が思う未来の奈義町は、誰もが住みやすい家がたくさんある町になってほしいです。

についてです。ぼくは、地区のゴミゼロ作戦に参加しています。ゴミを拾いながら、「がんばってるなあ」みんな参加してえらいなあなど、よく声をかけてもらいます。町がきれいになるだけでなく、地域の人と会話ができるうれしいです。また、チャイルドホームにもよく遊びに行っていました。そこでも友達と遊ぶだけでなく、地域の人と関わるのがたくさんあります。特に、二世代会交流会ではたくさんの方が集まって、遊びながらコミュニケーションを取ることができて楽しかったです。だから、ぼくは、大人も子どもも参加できるイベントがもつとたくさんあればいいなと思

た。チームで競うスポーツでは、仲間とのコミュニケーションが必要になるため、関わりが増えていいと思。地域の人の関わりを深めておくと、ふだんから声をかけ合ったり、困った時に助け合ったりすることができるよう、人とのつながりや、関係作りは大切だと思います。このように、もつと便利になり、地域の人の交流が増えて関係が深まったりすると、住みやすい町になると思。しよう来、奈義町にもつとたくさんの方が集まって、人とのつながりが深い町になっていたらうれしいです。ぼくは、もつと奈義町のことを知って、いいところをたくさんの人に伝えて、みんなに奈義町のことを大好きになつてもらいたい

思。三つ目は、「イベントでの交流」

思。三つ目は、「イベントでの交流」

委嘱

栄養委員がかわりました 食を通じた健康づくりに貢献していきます！

任期満了に伴い、各地区から推薦された21名が新たに栄養委員として委嘱されました。栄養委員の任期は2年間です。今後、皆様の地域の保健福祉活動など、健康増進・食生活改善のために活動していきます。

●任期: 令和8年4月1日～令和10年3月31日 ★…会長 ★…副会長（順不同・敬称略）

担当地区	氏名	担当地区	氏名	担当地区	氏名
新吉野	寺坂 佳恵	柿	有元 仁美	皆木	土居 則子
上町川	浅野千代子	久常	今井真由美	行方	渡邊ヒトミ
滝本	連佛 明美	広岡	福永美保子	高円	爲季佳代子
滝本	赤代 朝美	豊沢	藤田 睦乃 ★	高円	守安賛百合
荒内西	和田 陽子	成松	森田 裕子	関本	鈴木 光子 ★
中島西	河本 隆子	宮内	神田みどり	小坂	杉山真由美
中島東	中村 尚美 ★	西原	野々上房枝	馬桑	延原 明恵

☎ こども・長寿課 ☎ 36-6700

4/25・26 模型展示会を開催しました！

文化センターで、文化協会文化部のモデラーズサークル「ルフトバッフェ」による「模型展示会」が開催されました。展示会では、文化協会「ルフト、春の艦祭り！」というテーマのもと、艦船を中心に精巧に作られた作品が会場を彩りました。

出品者と来場者が作品について工夫したことなどを議論する場面もみられ、会場は大いに賑わいました。特に、模型を通じてものづくりの魅力を感じる機会となり、子どもたちも作品に興味を持ち、目を輝かせる様子が印象的でした。

今回の展示会も、地域の皆さんが模型愛好者の情熱を体感できる貴重な場となりました。次回もどうぞお楽しみに。



☎ 生涯学習課〈文化センター〉 ☎ 36-3034



4/29

横仙歌舞伎 四季の公演「春」が盛況に開催されました！

中島東地区の松神社歌舞伎舞台で、横仙歌舞伎四季の公演「春」が開催され、町内外から多数の歌舞伎ファンが足を運び、公演を楽しみました。

公演では、横仙歌舞伎保存会と中島東松神座がそれぞれ迫力満点の演目を披露。美しい衣装を身につけた出演者が力強いセリフ回しや派手な所作を表現しました。

中島東松神座の演目には、昨年に引き続き国際交流員のリパモンティ・ラファエルさんも出演。この日のために作りあげた役が大当たりで、観客席からは感嘆の声があがりました。

横仙歌舞伎の伝統を感じられるこの公演は、地域の文化を体験する貴重な機会として、多くの方に楽しんでいただけました。次回の公演もぜひご期待ください。





ホームページ



Instagram

みつ はし なお と

三橋直人 写真展 神の住む山 大台ヶ原

おお だい が はら

- 会 期 ~6月21日(日)
- 開館時間 午前9時30分~午後5時 ※入館は午後4時30分まで
- 休 館 日 月曜日、祝日の翌日
- 入 館 料 200円(小学生未満・75歳以上は無料)
※常設との共通の場合は通常料金700円で企画展もご覧いただけます
- 場 所 美術館ギャラリー



● 内 容 三橋直人は2020年に吉野熊野国立公園大台ヶ原山に出会って以来その存在感に魅了され、当時住んでいた大阪から奈良へ移住し、大台ヶ原を撮り続けている写真家です。大台ヶ原に出会って以降、入山シーズン(4月下旬から11月末まで)になると週1回以上は入山し、現在までに大台ヶ原の様々な表情を10万枚程度撮影しています。三橋は山に入り、山で時間を過ごし、カメラを通して大台ヶ原を見つめることで、「美しい」以上の複雑な表情が入り組んで存在していることに気づきます。大台ヶ原と向き合い、「撮る」という行為は、自身が抱える孤独ともつながっているのかもしれないと、近年ではそのようにも感じるようになりました。本展は、三橋が大台ヶ原にここまで惹かれる理由を知る軌跡のような写真展でもあります。ぜひお楽しみください。

● 三橋直人 プロフィール

奈良県奥吉野地域にある大台ヶ原山を撮影する写真家。アメリカの写真家アンセル・アダムスの影響を受け、神秘的な風景に感銘を受けた吉野熊野国立公園・大台ヶ原山を撮影する写真家として活動を始める。山麓の上北山村に移住し、毎週山へ撮影に通っている。2025年にはアウトドアブランド THE NORTH FACE に大台ヶ原山の写真作品を提供し、フライヤーやホームページ等に使用されたり、SONY主催第1回THE NEW CREATORS ネイチャー部門佳作の受賞歴がある。

学芸員によるギャラリー・トーク(会期中随時)

ご希望の方に学芸員が作品解説をいたします。なお、学芸員不在の場合もありますのでご了承ください。

主催: 奈良町現代美術館 後援: 近畿地方環境事務所、奈良県吉野郡上北山村

美術館新ミュージアムグッズ

ひら こ ゆういち

現代美術家・平子雄一×ナギモカ コラボレーショングッズができました

2024年に奈良町現代美術館で「IDEAL LANDSCAPE 平子雄一展」を開催し、2025年には岡山県立美術館にて大規模個展「平子雄一展 ORIGIN」を開催するなど、国内外で活躍する現代美術家・平子雄一さんと奈良町現代美術館(ナギモカ)のコラボレーショングッズが完成しました。このコラボレーションは、奈良町現代美術館での個展開催をきっかけに、平子さんが奈良町のアートや風土に深い関心を寄せ、本プロジェクトもその関わりの一環として実現しました。

奈良町の素朴さや自然の豊かさ、平子さんの作品テーマとの親和性から生まれたミュージアムグッズを、ぜひお手に取ってご覧ください。

- 販売場所 美術館受付
奈良町役場税務住民課窓口

【グッズ種類】



Yuichi Hirako
Tシャツ NagiMOCA
(white・gray) 4,400円(税込)



Yuichi Hirako
トート NagiMOCA
(natural・black) 1,100円(税込)



Yuichi Hirako
ぬいぐるみ
キーホルダー
NagiMOCA
3,300円(税込)



Yuichi Hirako
ステッカー
NagiMOCA (pink・yellow) 200円(税込)

● 平子雄一 プロフィール

1982年 岡山県生まれ、東京を拠点に活動。

2006年にイギリスのウィンブルドン・カレッジ・オブ・アートの絵画専攻を卒業する。

植物や自然と人間の共存について、また、その関係性の中で浮上する曖昧さや疑問をテーマに制作を行う。観葉植物や街路樹、公園に植えられた植物など、人によってコントロールされた植物を「自然」と定義することへの違和感をきっかけに、現代社会における自然と人間との境界線を、作品制作を通して追求している。

ペインティングを中心に、ドローイングや彫刻、インスタレーション、サウンドパフォーマンスなど、表現手法は多岐にわたる。ロンドン、ロッテルダム、上海、ソウルなど、国外でも精力的に作品を発表している。

無料 (町民無料入館日) 美術館常設展を町民の方は無料でご覧いただけます。

びじゅつかんにいこう! DAY 6月24日(水)

※受付にて、住所がわかるもの(運転免許証、ナギギフトカードなど)のご提示をお願いいたします



コーヒーブレイク
図書館通信

～つながるひろがる 図書館はみんなの知恵袋～

問 図書館 ☎36-5811



新刊案内はコチラ

右の二次元コードを読み取っていただくと最新の新刊案内をご覧ください。



令和8年6月 図書館カレンダー

日	月	火	水	木	金	土
*	1	2	3	4	5	6
7	8	9	10	11	12	13
14	15	16	17	18	19	20
21	22	23	24	25	26	27
28	29	30	*	*	*	*

※赤字は休館日です

ブック×カフェ～本と珈琲～

- 期 間 6月2日(火)～26日(金)
- 場 所 美術館 喫茶室
- 内 容 期間中、図書館で本を借りると、美術館喫茶室のコーヒー1杯が100円で利用できます
※図書貸出時に発行されるレシートを提示してください

おはなしのへや
(主に乳幼児向け)



- 日 時 6月16日(火)
午前10時30分～
- 場 所 図書館 談話室
- 内 容 読み聞かせボランティア「おひさま文庫」の方による絵本の読み聞かせ、手遊び 他

おはなし会
(主に小学生まで)



- 日 時 6月27日(土)
午前11時～
- 場 所 図書館 談話室
- 内 容 司書による絵本の読み聞かせ、工作教室 他

新着図書のご案内

一般書

『オウム真理教の子どもたち 知られざる30年』

NHK「クローズアップ現代」取材班／著 集英社インターナショナル



地下鉄サリン事件の後、「オウムの子」はどのように大人になったのか。カルトの影響から抜け出せたのか。大人になった当事者らに取材し、「オウムの子」の苦難の30年を明らかにした本です。NHK「クローズアップ現代」を書籍化。

児童書

『やきゅうのずかん』(コドモエのえほん)

牛窪 良太／著 白泉社



投げて、打って、走って、取って…。プレーする動物たちのかわいいうイラストとともに、ポジション、試合の進め方、必要な道具など、野球のルールや魅力をユーモアたっぷりに解説する野球入門ずかんです。

一般書

※新着図書の一部です

- 『自転車の交通ルールがわかる本』
コンデックス情報研究所／編・著 成美堂出版
- 『劇場という名の星座』 小川 洋子／著 集英社
- 『釣り侍』 佐藤 賢一／著 新潮社

児童書

- 『高校受験 15歳の進路選択』(岩波ジュニアスタートブックス)
高原 史朗／著 岩波書店
- 『ノラネコぐんだんこんには あいさつえほん』
工藤 ノリコ／著 白泉社
- 『おおきいちょうちんちいさいちょうちん ゆかいな「反対」ことば』
加古 里子／さく 福音館書店



主に小学生以下の子どもと妊婦を対象とした行事を紹介します。

 **子どもの健診**

☎ こども・長寿課 ☎36-6700

月 日	受付時間	場 所	行 事	対 象 者
6月10日(水)	午後1時～ 午後1時30分	保健相談 センター	2歳6か月児健康教室 (歯科診察・フッ素塗布があります)	令和5年10月1日～令和5年12 月31日生まれのお子さん
	午後1時15分～ 午後1時45分		フッ素塗布	乳歯が4本以上生えた乳児から、小 学校入学前までのフッ素塗布希望児
23日(火)	午前10時～ 午前10時30分	なぎチャイルド ホーム	よちよち広場 体験「わらべうた」	妊婦さん、生後3か月～生後1 歳6か月までの乳幼児と保護者

※諸事情により中止・変更する場合があります

 **つどいの広場「ちゅくしんぼ」** ●場所 なぎチャイルドホーム

☎ なぎチャイルドホーム ☎36-8241

月 日	時 間	名 称	対 象 者 ・ 内 容
毎週月～金曜日	午前9時～ 午後3時		主に乳幼児と保護者が対象。遊んだり、交流したり、相談しあったりしています。いつ来ていつ帰っても大丈夫です。お弁当を食べられるお部屋もあります。
【注意】6月8日(月)は、スタッフ連絡会のためお休みになります。			
6月 4日(木) 18日(木)	午前10時30分～ 午前11時30分	ゆる ストレッチ	産後6か月までのママを対象にスポーツ交流員のウーゴとちよこつと身体ケアのストレッチをしています。
10日(水) 25日(木)	午前10時30分～ 正 午	もぐもぐ じかん	離乳食が始まる前の3・4か月の頃から1歳までの親子さんが対象です。気になる離乳食のあれこれを話しましょう。(定員5名程度)
11日(木) 15日(月) 24日(水)	午前9時30分～ 午前11時30分	サークル あそび	1・2歳児の親子さんが対象。外遊びを中心に同世代で遊びましょう。大人の情報交換の時間もあります。
19日(金)	午前10時～ 午前10時30分	音遊び	ピアノのリズムで歌ったり、踊ったり、楽器を奏でたり。国際交流員(CIR)と言葉や音楽を楽しむ異文化交流もしています。
22日(月)	午前10時～ 正 午	おもちゃ広場	おもちゃ広場(赤ちゃんから遊べるたくさんのおもちゃがあります。おもちゃ遊びのポイントや紹介もしています)
23日(火)	午前9時30分～ 午前11時30分	おたより づくり	集まった皆さんで情報交換を楽しみながら、パピママちゅひろばを作ります。妊婦さんもどうぞ。
26日(金)	午前10時～ 正 午	あかちゃんと ママの時間	午前10時30分から20分程度、ベビーリトミックをします。月齢の近い赤ちゃん親子がつどう時間です。妊婦さんもどうぞ。
		孫トーク	孫世代をもつおじいちゃん、おばあちゃんの情報交換をしています。おしゃべりにきてくださいね。

 **なぎチャイルドホーム**

☎ なぎチャイルドホーム ☎36-8241

月 日	受付時間	対 象 者 ・ 内 容
毎週月～金曜日	午前8時30分～ 午後5時	園児、小・中学生をはじめ、地域の皆様、気軽にお立ち寄りください。 休日オープン日：6月13日(土) 午前9時～午後3時

 **脳生き生き教室**

☎ なぎチャイルドホーム ☎36-8241

月 日	受付時間	場 所	対 象 者 ・ 内 容
6月 6日(土)	午後1時30分～ 午後3時	文化センター	「歌の集い」－童謡・唱歌・こころの歌－ ♪みんなで一緒に 歌って 楽しく 元気に♪
12日(金)	午前10時～ 午前11時30分	なぎチャイルド ホーム	「リフレッシュタイム」 ゲームや体操、折り紙などをして楽しみます。

※諸事情により中止・変更する場合があります

#なぎぐらし

#こどもまんなかやってみた

投稿紹介

☎ 総務課 ☎36-4111

奈義の暮らしをInstagramで発信!

投稿はInstagram「#なぎぐらし」でチェック!



町民によるリアルななぎぐらし発信チームは、奈義町の暮らしや魅力を発信する投稿をしています。

住民目線の奈義関連情報(町内で撮影した写真)を投稿する際には「#なぎぐらし」をつけてぜひInstagramに投稿して、いっしょに盛り上げてください♪



入園入学記念写真
撮影: nagi_naga11



広岡チューリップ畑
撮影: @nagi_aoisora



アレちゃんのタコス
撮影: nagi_yukikitidaruma



だんだんと外で体を動かしやすい気候になってきましたね。
アレちゃんが作ってくれたタコスはどこの国の料理でしょう?
正解は@nagi_yukikitidarumaさんの投稿をのぞいてみてね!
@nagi.365days @nagi.ymt



check!

国際交流員と一緒に作る

国際料理教室

国際交流員と一緒に作る「国際料理教室」を毎月開催予定です。

6月はフランスのスイーツ、シュークリーム!

薄くて軽いシュー生地の中に、バニラの香り漂う濃厚なカスタードクリームをたっぷり詰めます。一口食べれば、フランスのスイーツ文化が感じられる贅沢な味わいです。

●日程 6月14日(日)
午前9時～正午予定

●場所 那岐山麓山の駅 体験室

●参加費 1,000円

●申込先 那岐山麓山の駅 ☎36-8080

●定員 6名 ※先着順になります

●持ち物 三角巾、エプロン、持ち帰りの容器

☎ 未来創造課 ☎36-4117
那岐山麓山の駅 ☎36-8080



フランスのスイーツ
「シュークリーム」

『ナギダイアリー』

第79回カンヌ国際映画祭
コンペティション部門正式出品

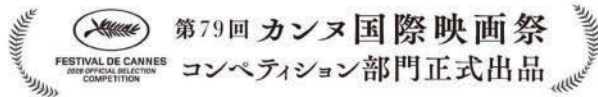

ナギダイアリー

製作・共同編集: ナギダイアリー・パートナーズ (スターサンズ/八潮ラボ/ワンダーストラック) / Survivance / Momo Film Co.
監督・脚本: 深田晃司 (『恋愛小説』『LOVE LIFE』)
松たか子 石橋静河
川口和空 藤原聖 藤間爽子 水間ロン 申瑞季
松山ケンイチ
監音・脚本: 深田晃司 (『恋愛小説』『LOVE LIFE』)
制作プロダクション: Lan-Lan 配給: スターサンズ 2026 © 2026 ナギダイアリー・パートナーズ (スターサンズ/八潮ラボ/ワンダーストラック) / Survivance / Momo Film Co.
https://www.nagidairy.com

9.25
Fri

9月25日(金)より全国ロードショー

© 2026 ナギダイアリー・パートナーズ (スターサンズ/八潮ラボ/ワンダーストラック) / Survivance / Momo Film Co.

知らなかった。私のこと、あなたのこと。

昨年、奈義町でロケを行
いた奈義町を舞台にした深田
晃司監督の最新作『ナギダ
イアリー』が、世界三大映
画祭の最高峰であるカンヌ
国際映画祭の最も注目が集
まる最高賞パルムドールを
競う部門「コンペティショ
ン部門」に正式出品されま
した。メイン会場となる「パ
レ・デ・フェスティバル・エ
デ・コングレ」で上映され、
盛大な拍手に包まれました。
深田監督にとつて4度
目のカンヌ国際映画祭正式
出品にして、初のコンペ
ティション部門選出となっ
た作品です。惜しくも受賞
は逃しましたが、奈義町が
世界中に知られることとな
りました。
全国ロードショーに先行
して文化センターで上映会
を行います。

第4回 勝北木工クラブ漆の会 5人展

☎ 那岐山麓山の駅 ☎ 36-8080

勝北木工クラブ漆の会の皆さんによる、5人展を開催します。

会場では、木工芸品の展示即売が行われますので、ぜひご来場ください。

日時	6月5日(金)～6月9日(火) 午前10時～午後4時 (6月9日(火)は午後3時まで)
会場	那岐山麓山の駅 いろり家
入場料	無 料



那岐山麓山の駅 山野草展

☎ 那岐山麓山の駅 ☎ 36-8080

那岐山麓山の駅では、県北を中心とした団体の皆さんによる、山野草展を開催します。

会場では、季節感あふれる山野草の展示や、苗・寄せ植えの販売が行われますので、ぜひご来場ください。

日時	6月20日(土)・21日(日) 午前9時30分～午後4時 (6月21日(日)は午後3時まで)
会場	那岐山麓山の駅 いろり家
入場料	無 料



インド映画『R R R』マサラ上映会のお知らせ

☎ 未来創造課 ☎ 36-4117

インド映画のマサラ上映会を今年も開催します。マサラ上映とは声出し・紙吹雪・手拍子OKの上映方式です。今年の上映作品は世界的ヒット作の『R R R』。

本町CIRアクシェーの映画解説付きで楽しめます。インド文化に触れられる貴重な機会です。ぜひ、ご来場ください。

日時	6月20日(土) 午後1時30分～午後5時30分
会場	文化センター 大ホール
参加費	無 料
申込先	右記の申込フォームよりお申込みください
担当	アクシェー(国際交流員)



申込フォーム

今年も開催決定!!
岡山県 糸織町
国際交流イベント
感動のインド映画
歓喜のマサラ上映会

観るだけでは終わらない
会場がひとつになる上映体験

6月20日(土曜日)
13:30～17:30
※開場 12:00

マサラ上映とは
インド映画に盛り、感動と涙に溢れる神作です。
マサラ上映は、観客参加型のイベントで、映画と一緒に楽しむことができます。

紙吹雪 OK
歌声 OK
手拍子 OK

イベントに関する
詳しい情報は

参加費：無料

イベント当日、お申し込みを
会場内で受け付けます。
※開催要項

上映会に関するお問い合わせ：090-7996-4388 (昼間・暮)

本町CIRアクシェー(国際交流員)です。お気軽にご連絡ください。
※一部会場が満席の場合は、お申込みをキャンセルさせていただきます。

主催：国際交流課(国際交流員) 協賛：NAGI CM 未来創造課(未来創造課) 協力：NAGI CM 未来創造課

下水道供用開始区域内の方で、下水道への接続を済まされていない方は、**早期接続**をお願いします

問 地域整備課 ☎36-4115

下水道は、公衆衛生の向上、生活環境の改善や河川・海などの公共用水域の水質保全という役割をもつ重要な施設です。

下水道施設は、供用開始区域内の方にご利用いただくことにより本来の目的を達成することができます。供用開始区域内の方で、下水道への接続をまだ済まされていない方は、一日も早く接続していただきますようお願いします。

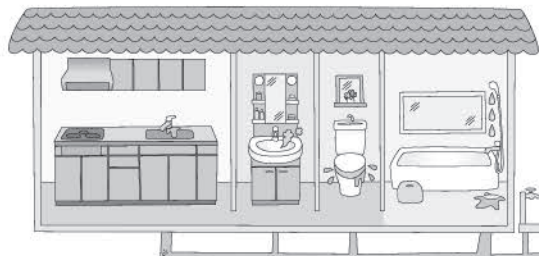

- くみ取りトイレはすみやかに水洗トイレに改修してください
- 浄化槽はすみやかに廃止し、下水道へ接続してください
- 生活雑排水を側溝等の水路に流している場合は、すみやかに下水道へ接続してください



Question

接続するにはどうしたらいいですか？

排水設備工事は、町が指定した「奈義町下水道排水設備指定工事店」でなければ行うことができません。見積りなど、指定工事店へ気軽にご相談ください。また、指定工事店へ工事を依頼し事務手続きを委任すると、申請から施工までの役場への手続きを行ってくれます。

今月号広報紙
16・17ページに
排水設備指定工事店
一覧を記載しています



クリーンます清掃のお願い

問 地域整備課 ☎36-4115

クリーンますとは、宅内において公共ますに流れるまでに野菜くずや油などを取り除くためのますのことです。清掃していないとクリーンますの機能低下を生じ、下水が流れなくなる恐れがあります。使用状況に応じて、適切な周期で清掃してください。

私たちのまち奈義町を水と自然があふれる美しい町にしましょう。

清掃して
いないと…



正常なクリーンます



清掃が必要なクリーンます

下水道供用開始区域外の方で、合併処理浄化槽の設置を済まされていない方は、**早期設置**をお願いします

問 地域整備課 ☎36-4115

町では、合併処理浄化槽の設置を町で行う浄化槽市町村整備推進事業を実施しております。

合併処理浄化槽は、し尿と生活雑排水をあわせて処理する設備で、下水道の処理水質と同等レベルまで浄化することができます。浄化槽の中に単独処理浄化槽がありますが、これは水洗便所からのし尿のみを処理するもので浄化能力も60%程度であり、水環境の改善を図るためにも単独処理浄化槽から合併処理浄化槽への転換をお願いします。

浄化槽設置の費用について

合併処理浄化槽およびブロワ(送風機)の設置は町が無償で行いますが、受益者分担金として30万円を納めていただきます。(※浄化槽上部の支障物件を取り除く場合等の費用は、個人負担となります)

生活雑排水を流すための施設(排水管・汚水ます等)を排水設備といいますが、排水設備とトイレ・台所の工事費は下水道事業と同様に個人負担となります。

浄化槽の維持管理は町が行いますが、使用料を納めていただきます。

使用料について

使用料は、下水道使用料相当額から500円(電気代相当)を控除した額を納めていただきます。

※下水道使用料相当額は下記の表により算出した合計額です

料金区分	汚水量	使用料
基本料金	10㎡まで	1,650円
超過料金	1㎡につき	165円

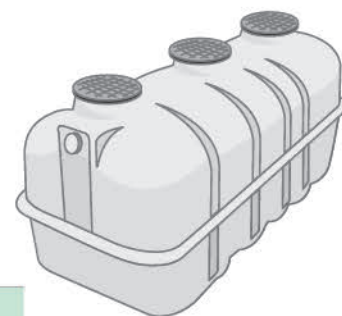

● 汚水量の決め方

使用状況 区分	上水道のみ	上水道・井戸水等併用	井戸水等のみ
	生活世帯	上水道使用水量 (10㎡までは基本水量)	上水道使用水量 + 1世帯当り 6㎡/月

指定工事店へ
お気軽に
ご相談ください



Question

合併処理浄化槽を設置するにはどうしたらいいですか？

排水設備工事は、町が指定した「奈義町下水道排水設備指定工事店」でなければ行うことができません。見積りなど、指定工事店へ気軽にご相談ください。

また、指定工事店へ工事を依頼し事務手続きを委任すると、申請から施工までの役場への手続きを行ってくれます。



地域	排水設備指定工事店名	営業所住所	TEL	FAX
鏡野町	牧田住建株式会社	苫田郡鏡野町塚谷618	(0868) 54-3404	(0868) 54-3321
津山市	美津吉商事株式会社	津山市一方194	(0868) 23-2254	(0868) 23-7820
	株式会社高橋ポンプ設備工業	津山市押入566-1	(0868) 26-1663	(0868) 26-3898
	株式会社勝山組	津山市上河原517-6	(0868) 22-4770	(0868) 22-4941
	有限会社妹尾住宅機器	津山市上河原236-6	(0868) 23-3798	(0868) 23-1950
	松岡設備	津山市上河原403-1	(0868) 31-2557	(0868) 31-2558
	マルセツ工業	津山市上横野1991-2	(0868) 27-3156	(0868) 27-3156
	有限会社宮岡設備	津山市上横野157-2	(0868) 27-0821	(0868) 27-0732
	有限会社あおやぎ住宅	津山市加茂町青柳882	(0868) 42-3382	(0868) 42-4448
	株式会社平井組	津山市加茂町公郷1616	(0868) 42-2158	(0868) 42-3391
	株式会社美作開発	津山市加茂町公郷1617	(0868) 42-7020	(0868) 42-7021
	株式会社中電工 津山営業所	津山市川崎字中河原1957-3	(0868) 26-0111	(0868) 26-6629
	東部水道工業株式会社	津山市川崎554-26	(0868) 26-1718	(0868) 26-6624
	株式会社イーテック	津山市河辺1126-2	(0868) 35-2407	(0868) 35-2403
	有限会社中塚電器	津山市河辺1035-5	(0868) 26-1828	(0868) 26-1746
	田村工務店株式会社	津山市桑上21-1	(0868) 57-2456	(0868) 57-2618
	タカラ産業株式会社	津山市国分寺118-4	(0868) 26-0155	(0868) 26-3637
	株式会社中島設備	津山市下高倉西823-4	(0868) 29-1490	(0868) 29-3533
	有限会社田淵管工	津山市下田邑489	(0868) 28-1144	(0868) 28-5520
	清原電気水道工業株式会社	津山市中原65-1	(0868) 26-4931	(0868) 26-4814
	株式会社ユーホーム	津山市西中329-1	(0868) 36-4372	(0868) 36-4498
	全管工株式会社	津山市林田町8-1	(0868) 22-6553	(0868) 22-6563
	有限会社津山技研空調	津山市東一宮1233-3	(0868) 27-7177	(0868) 27-2200
	株式会社平田工業	津山市安井242-3	(0868) 29-7857	(0868) 29-7857
	株式会社平田コーポレーション	津山市安井198-1	(0868) 29-1550	(0868) 29-3658
	成好設備工業株式会社	津山市山北621-17	(0868) 22-4146	(0868) 22-4148
	株式会社和企画	津山市総社2-2	(0868) 32-8753	(0868) 32-8754
	津山設備株式会社	津山市小原281-1	(0868) 24-5550	(0868) 24-8322
有限会社松本防災工業	津山市横山583-3	(0868) 32-1788	(0868) 32-1789	
津山サービス株式会社	津山市上河原232-16	(0868) 22-6569	(0868) 23-4035	
せのお設備	津山市国分寺121-7	(0868) 26-8860	(0868) 26-8860	
有限会社福南設備	津山市押淵643-1	(0868) 23-4928	(0868) 24-3870	
美咲町	はちまる設備	久米郡美咲町書副650-2	080-6322-5384	
真庭市	有限会社タカタ配管工業	真庭市久世1984-1	(0867) 42-1556	(0867) 42-1308
岡山市	山陽技研株式会社	岡山市北区青江4-8-1	(086) 231-0248	(086) 222-7824
	株式会社中村水道サービス	岡山市北区山科町70-6	(086) 238-4125	(086) 201-0569
	株式会社上下水道センター岡山営業所	岡山市南区豊成3-23-30	(0862) 39-8802	(0862) 39-8803
倉敷市	株式会社船倉建設工業	倉敷市新田2477-1	(086) 425-1132	(086) 425-1182

排水設備指定工事店 一覧 (令和8年6月1日現在)

問 地域整備課 ☎36-4115

地域	排水設備指定工事店名	営業所住所	TEL	FAX
奈義町	株式会社森藤工業	勝田郡奈義町荒内西130-2	(0868)36-5864	(0868)36-6486
	岡原建設	勝田郡奈義町柿992	(0868)36-2847	(0868)20-1071
	森安建設株式会社	勝田郡奈義町柿4-1	(0868)36-3308	(0868)36-3376
	有限会社富坂設備工業	勝田郡奈義町行方395	(0868)36-4598	(0868)36-8328
	トミデン	勝田郡奈義町行方118-2	(0868)36-2453	(0868)36-3453
	株式会社エーアンドエム	勝田郡奈義町高円1920-1	(0868)36-2011	(0868)36-2014
	株式会社芦田建設	勝田郡奈義町滝本49	(0868)36-2660	(0868)36-6757
	有限会社大内電器	勝田郡奈義町滝本1614	(0868)36-5158	(0868)36-5858
	有限会社三榮建装	勝田郡奈義町豊沢595	(0868)36-2222	(0868)36-2324
	有限会社スイチホームガス	勝田郡奈義町豊沢255-1	(0868)36-3147	(0868)36-6664
	小童谷設備	勝田郡奈義町中島東995-1	(0868)36-3092	
	高取設備	勝田郡奈義町宮内542	(0868)36-2534	(0868)36-2595
	株式会社いざなぎ創林	勝田郡奈義町高円1573-1	(0868)36-7890	(0868)36-7891
	株式会社エコプランニング	勝田郡奈義町滝本280	(0868)36-5542	050-3142-2024
勝央町	誠和設備	勝田郡勝央町植月北2528	(0868)38-7030	(0868)38-7415
	株式会社ミヨシ	勝田郡勝央町植月北1510	(0868)38-2314	(0868)38-6418
	水島建設株式会社	勝田郡勝央町植月中2830-2	(0868)38-5168	(0868)38-6544
	有限会社大谷工業	勝田郡勝央町勝間田735-1	(0868)38-2002	(0868)38-2796
	株式会社佐保建設	勝田郡勝央町勝間田733-1	(0868)38-5363	(0868)38-6398
	宮本建設株式会社	勝田郡勝央町豊久田126-1	(0868)38-4543	(0868)38-2211
	水島土建株式会社	勝田郡勝央町東吉田43-2	(0868)38-4158	(0868)38-3239
秋山設備	勝田郡勝央町黒坂1060	(0868)38-3744		
美作市	有限会社春名材木店	美作市古町1359-1	(0868)78-3776	(0868)78-4810
	株式会社末元住宅設備	美作市川北671-2	(0868)75-0256	(0868)75-1768
	岡本電気水道工事株式会社	美作市北原73-5	(0868)72-1314	(0868)72-6165
	有限会社イマダ	美作市栄町45	(0868)72-0253	(0868)72-6346
	株式会社衣笠電水工業	美作市栄町124-1	(0868)72-1433	(0868)72-1434
	有限会社横尾設備	美作市榎原上521	(0868)72-1310	(0868)72-1365
	佐藤建設株式会社	美作市入田247-1	(0868)72-3434	(0868)72-6292
	絹田建設株式会社	美作市長谷内235	(0868)77-0564	(0868)77-0514
	ハルナ設備	美作市榎原中558-1	(0868)75-3867	
	株式会社アズマ設備	美作市真加部319-1	(0868)77-1601	(0868)77-1601
	美作建設株式会社	美作市真加部368	(0868)77-0523	(0868)77-0405
	有限会社真殿製材所	美作市真殿2932-2	(0868)77-2238	
	池田設備	美作市奥1009	(0868)74-2903	(0868)74-2903
鏡野町	株式会社中西工業所	苫田郡鏡野町馬場772	(0868)54-0063	(0868)54-3982

海洋センタープール開きのお知らせ

☎ 生涯学習課〈海洋センター〉 ☎ 36-3300

今年もプール開きの季節がやってきました！
お友だちやご家族お誘い合わせのうえ、お越しく下さい！

開放期間	6月2日(火)～8月30日(日)
営業時間	●午前の部:午前10時～正午 ●午後の部:午後1時～午後5時 ●夜間の部:午後6時～午後8時 ※ただし、6月2日(火)～7月15日(火)までの平日は学校授業で利用のため、午前の部は一般開放いたしません
利用料金	●高校生以上:200円 ●中学生以下:100円 ※なぎスポーツクラブ会員の方は無料でご利用いただけます

第76回 社会を明るくする運動強調月間

☎ こども・長寿課 ☎ 36-6700

7月1日(火)～7月31日(金)は、第76回 社会を明るくする運動強調月間です。
皆さんは更生保護ボランティアについて知っていますか。そのひとつである「保護司」は犯罪や非行をした人の立ち直りを地域で支えるボランティアです。大変そう、難しそう、そんなイメージを持つかもしれませんが、実は会社員やパートタイム販売員といった様々な経歴の人が、保護司として全国で活躍しています。

保護司のほかにも更生保護ボランティアとして活躍する人はたくさんいます。この月間を機に、まずは更生保護ボランティアについて知るところから始めてみませんか。

 社会を明るくする運動ウェブサイト



 法務省保護局ホームページ



明るい選挙啓発ポスター作品募集

☎ 選挙管理委員会事務局 ☎ 36-4111

明るい選挙啓発ポスターは、選挙が明るく正しく行われるように、児童や生徒の皆さんに明るい選挙を呼びかける印象的なポスターを描いてもらおうと、(公財)明るい選挙推進協会などが毎年実施しているものです。次の応募規定をご覧ください、皆さんからの作品を募集します。

内容	明るい選挙を呼びかけることを内容に、自由に表現してください。
応募資格	小学生、中学生、高校生
画材	描画材料は自由(紙や布など、絵の具材料だけに限りません)
大きさ	画用紙の四ツ切(542mm×382mm)、ハツ切(382mm×271mm)もしくはそれに準じる大きさ ※デジタルの場合、A3サイズ(420mm×297mm)またはB3サイズ(515mm×364mm)での制作を推奨しています
注意点	①他社の著作物(インターネット等にある写真やイラスト等)を模倣した作品は、応募できません。 ②パソコン上で描いた作品も応募できます。作品は紙に印刷してご提出ください。 ③作品のうら右下に、都道府県名、学校名、学年、氏名(ふりがな)を必ず記入してください。 ④応募作品は、原則として返却しません。 ⑤入賞作品の著作権は主催者に属し、作品は自由に利用させていただきます。 ⑥入賞者の学校名、学年および氏名を公表させていただきます。
締切	9月11日(金)まで
提出先	奈義町選挙管理委員会事務局(役場2階)

血液が不足しています！ぜひ献血にご協力ください！



☎ こども・長寿課 ☎ 36-6700

身近でできるボランティア「献血」へのご協力をよろしくお願いいたします。
受付をしてくださった方に、記念品など配布予定です。ナギフトポイントも入ります。

日 時	6月9日(火)
受 付	午前9時45分～午前11時
場 所	役場ロビー

※60歳～64歳までの間に献血の経験がある方は、69歳まで献血が可能です

● 献血の基準

献血の種類	400ml献血のみ
年 齢	男性：17歳～64歳 女性：18歳～64歳
体 重	男女とも50kg以上



ストレスについて考えよう！ Vol.27

☎ こども・長寿課 ☎ 36-6700

身近な人を支えるということ

日本原病院では町の皆さんのこころの健康維持・増進のため、健康に関する記事を掲載させていただきます。

日常の中でできる声かけや関わり方

日々の暮らしの中で、家族や友人、職場や地域の方など、身近な人と関わる機会は多くあります。そんな中で、「いつもと少し違うな」と感じることはありませんか。元気がない様子や表情の変化、言葉の少なさなど、小さな変化はこころからのサインかもしれません。

特別な知識や技術がなくても、身近な人を支えることはできます。大切なのは、「気にかけているよ」という気持ちを伝えることです。



日常の中でできる関わり方

- 「最近どう？」とさりげなく声をかける
- 相手の話を途中でさえぎらず、最後まで聴く
- 無理に励まそうとせず、気持ちに寄り添う
- 必要に応じて、相談先や信頼できる人につなぐ



また、支える側も無理をしすぎないことが大切です。ひとりで抱え込まず、周囲の人と共有したり、自身の休息も意識していきましょう。

こころの健康は、特別な場面だけでなく、日々の関わりの中で支えられています。できることから少しずつ、互いに安心できる関係を育んでいきましょう。

税務職員募集

国税庁では、税務職員を募集しています。
採用試験の募集要項は次のとおりです。

●受験資格

- ①令和8年4月1日において、高等学校または中等教育学校を卒業した日の翌日から起算して3年を経過していない者および令和9年3月までに高等学校または中等教育学校を卒業する見込みの者
- ②人事院が①に掲げる者に準ずると認める者

●試験の程度 高校卒業程度

●第1次試験

- 試験日 令和8年9月6日(日)
- 試験地 人事院中国事務局が管轄する試験地は、鳥取市・松江市・岡山市・広島市・山口市
- 試験種目 基礎能力試験・適性試験・作文試験

●受験申込方法

原則としてインターネットにより申込みを行ってください。
申込専用アドレス (<https://www.jinji-shiken.go.jp/juken.html>)



申込専用
アドレス

●受験申込受付期間

インターネット申込み：令和8年6月12日(金)～6月24日(水)

※6月24日(水)までに申込データの受信が完了したものに限り受け付けます

●パンフレットの請求、問い合わせ先

【広島国税局 総務部 人事第二課 試験研修係】

〒730-8521 広島市中区上八丁堀6-30 広島合同庁舎1号館

☎082-221-9211 (内線3743・3635)

【津山税務署 総務課】 〒708-0052 岡山県津山市田町67 ☎0868-22-3147 国税庁ホームページ



国民健康保険の被保険者の方へ 人間ドックの受診に補助金を交付します

☎ 税務住民課 ☎ 36-4112

対象	30歳から74歳までの国民健康保険の被保険者
補助金額	1万円(費用額が1万円未満の場合はその額)
要件	●人間ドックの内容が、特定健康診査の定められた基本的な項目を含む生活習慣病の早期発見を目的とした身体の総合的な健康診断であること ●健診結果を提供していただけること ●国民健康保険税を滞納していない世帯であること
申請方法	人間ドック受診前に税務住民課で交付申請手続きをしてください
申請に必要なもの	●受診日や金額、検査項目のわかるもの ●未使用の特定健康受診券

≪ご注意≫次に該当する方は補助金の交付を受けることはできません。

- 事前に補助金の交付申請をされていない方
- 受診日に国民健康保険の被保険者でなくなった方
- 町の総合健診や病院などで特定健診を受診した方または受診予定の方

特定健診と人間ドックの補助金の併用はできません。交付申請時に特定健診受診券をお持ちください



さと丸乗り合い交通 乗り方教室受講者募集!

参加費
無料

日常生活の移動手段として「さと丸乗り合い交通」をより快適・便利に利用できるように、運行実態や乗り方、路線バスへの乗継方法を勉強してみませんか？

内容

- 運行実態
- 利用者の推移
- 料金支払方法の説明
- 乗車体験

参加者

1. 現在「さと丸乗り合い交通」を利用している方
2. 今は利用していないが、今後の利用を検討している方

申込先

下記の電話番号よりお申込みください。
(団体でのお申込みも可能)



お問い合わせ

総務課 ☎36-4111 乗り合い交通予約専用ダイヤル 0120-310-531

行政・悩みごと・心配ごと相談

日時 6月19日金

午前10時～午後3時

文化センター

担当

人権擁護委員・行政相談委員・民生委員児童委員

相談内容

相続、登記、金銭貸借、借地、借家、隣り近所、家庭内、体罰、名誉侵害、人権、環境、農地問題、税金、年金、いじめ、非行などに関する諸問題相談は無料で、秘密は厳守します。

生活困窮者自立支援相談

経済的に生活が困難な方へ相談を

日時

6月19日金
午前10時～午後3時

場所

文化センター

担当

美作県民局 福祉振興課
相談支援員

相談内容

経済的に生活が困難な方(対象者)の自立相談支援 相談は無料で、秘密は厳守します。ひとりでお悩み、お気軽にご相談ください。

問い合わせ先

美作県民局 福祉振興課
☎23-11293
こども・長寿課
☎36-16700

障害のある方を対象にした職業訓練「実践能力習得」受講生募集

岡山県立北部高等技術専門学校では、障害のある方を対象とした委託訓練「実践能力習得科」の受講生

を随時募集しています。

訓練内容

専門学校が委託したNPO法人等の事業所現場での作業実習を中心とした訓練を行い、就職に向けた実践的な職業能力を身につけます。

募集対象

障害のある方で、原則として①～④をすべて満たす方
①身体障害者手帳、療育手帳、精神障害者保健福祉手帳を所持している。
②公共職業安定所(ハローワーク)に求職申込をしており、公共職業安定所長の受講指示もしくは受講推薦が受けられる。
③心身の状態が訓練受講上支障とならない程度である。
④自分の身のまわりのことが他人の手を借りないで行える。

訓練期間

令和9年3月までのうち1か月から3か月間、1月あたり100時間程度(最低60時間)
※事業所の状況や時期によっては訓練を実施できない場合があります

応募方法

所定の入学願書を、住居地を管轄する公共職業安定所(ハローワーク)へ提出

選考方法

学科試験(計算問題等)と面接試験

受講料

無料

問い合わせ先

岡山県立北部高等技術専門学校
津山市川崎953
☎0868-26-11125
☎0868-26-5394まで
FAX 0868-26-5394まで

こども園

こどもの日のつどい！

5月1日、端午の節句を前にこども園では遊戯室に全園児が集まり『こどもの日のつどい』をしました。先生から「元気に健康に大きくなって」という思いを込めて、子どもたちの成長をお祝いしたりお願いしたりする日であることを教えてもらいました。そして、先生からの「きりん組さ〜ん」「ぱんだ組さ〜ん」との呼びかけに、どのクラスも元気いっぱい「はい！！」と返事をして、みんなでこどもの日にちなんだゲームを楽しみました。



こいのぼりかけっこ

ひよこ組やりす組、うさぎ組は、こいのぼりの箱にかしわ餅を入れに行く「こいのぼりかけっこ」です。小さなお友だちが頑張る姿に、大きなクラスから「頑張れー！」と声援が送られました。こあら組やぱんだ組、きりん組は、クラス対抗で「かしわ餅玉入れ」や「かしわ餅リレー」をしました。クラスで「エイ・エイ・オー！」と大きなかけ声をかけてゲームに挑戦し、逃げるこいのぼりの箱にかしわ餅の玉を投げ入れたり、みんなで息を合わせ



かしわ餅玉入れ

て大きなかしわ餅を運んだりしながら楽しい時間を過ごしました。

最後は、大きなこいのぼりの中をくぐり抜けてそれぞれの保育室に帰り、記念写真を撮ったり、おいしい給食を食べたりしました。この日の給食はこいのぼりハンバーグでした。

なぎっ子こども園の元気な子どもたち、これからもすくすく大きくなあれ！



こいのぼりハンバーグ

なぎ
チャイルド
ホーム

料理教室！

定期的に国際交流員さんの自国で食べられている料理と一緒に作って食べています。今年度1回目はアクシェーのインド料理教室でした。津山のインド料理店「MURURI」のクリスさんが講師に来てくださり、ジャガイモカレー、プーリー（揚げパン）、アタハルワ（デザート）をみんなで習いました。インドで使われ



ているスパイスや食材の話聞くことができ、インドを知る良いきっかけになりました。どの料理も子どもたちが食べやすい味付けにされていたので、親子一緒においしく食べることができました。今年度からは、料理を習ったメンバーで食べる料理教室に変わりました。いろんな国の料理を食べてみたい方は料理



教室に参加して、一緒に習いましょう！



小学校

1年生と一緒に学校たんけんに出かけよう！

生活科の学習で、2年生は1年生に学校案内をしました。

1年前にしてもらったことを思い出して、「どんなことをしてもらったのかな?」「1年生にどんなことを教えたらいいのだろうか?」など考えながら、準備を進めた2年生。色々な教室の説明を考え、1年生にわかりやすく説明できるように各グループで声の大きさや速さに気をつけながら練習しました。1年生のためにグループで協力して取り組む姿はとてもかっこよかったです。

5月19日の本番では、1年生をやさしくリードして学校たんけんをすることができました。一人ひとりが頑張り、1年生と

手をつないで案内している姿やはりきって教室の説明をしている姿が見られました。

この教室は、だれが説明する?



グループごとに説明する教室を決めている様子

ここは、職員室です。職員室の入り方は、学年、名前と用事を言うよ



それぞれの教室を案内して説明している様子

中学校

次につながる全力プレー！美勝英支部総合体育大会！！

晴天に恵まれた5月15日に今年度初の公式戦となる美勝英支部総合体育大会が行われ、野球、卓球、バレーボール、バスケットボール男子、ソフトテニスの各種目に参加し、それぞれの会場で熱戦が繰り広げられました。緊張から思うようにプレーできず、悔しさの残る結果に終わった選手、部活動もありましたが、最後まであきらめず全力でプレーする姿に感動しました。6月19日から開催される県大会出場をかけた美作地区総合体育大会にむけて、勝っても負けても悔いの残らない充実した学校生活になることを応援しています。



野球の試合の様子



卓球男女試合後

《結果(入賞のみ)》

- 1位 〈バレーボール 女子〉

芦田 葵	定森 爽夏	細川 楓生
箕原 穂乃	山口 穂華	粟井 光
上原 百花	桑村 若菜	鈴木 梨里
高森 美月		
- 2位 〈卓球 男子個人〉 小田 凱斗
- 2位 〈卓球 男子団体〉

鳥越 桢吾	豊福 大騎	小田 凱斗
絹田 蒼悟		
- 2位 〈卓球 女子団体〉

芦田 真結	浅野 美咲	有宗 茉胡
小阪 亜衣	定森 日葵	福田 瑚梢華
矢山 瑠奈		
- 3位 〈卓球 女子個人〉 芦田 真結
- 3位 〈卓球 女子個人〉 有宗 茉胡



バレー優勝を決めた後のあいさつ



卓球男子 試合の様子

奈義町の農業支援

お米の値段がじわじわと下がりはじめています。報道では令和7年産米が豊作で、今年2月時点で300万t程度の民間在庫を有し、昨年の2月時点と比べると95万t上回っているとのこと。これは令和7年産のお米がダブついているということです。一時、5kg袋で4,500円から5,000円していたお米は、現在では3,000円台に下がってきています。新聞には、4月の第1週のお米の価格は8週連続で下落し、平均価格は3,933円になったとあります。

これから令和8年産米が出てくるまでに、投げ売りしなければ追いつかない状況にあるようです。これからの安値競争に巻き込まれないうちに、一定の赤字が出ても少ない赤字で早めに売り切る損切りが始めたようです。昨年放出した備蓄米も900tはまだ流通していないとのこと。令和8年産米の生産コストは、ホルムズ海

峡封鎖の影響を受けての米袋のコストアップと流通や農薬肥料等の高騰による生産コスト上昇とで、昨年度の品不足による高価格と同額程度の米の販売価格もありうるのではとの見方もあるようです。令和8年産米を備蓄米として購入する入札は不調が多く、値段の設定が難しくなっています。

町は、生産コストを配慮し、ふるさと納税米や学校給食米の買い上げ価格設定を行います。生産コストに利益を上乗せし、農地を守る奨励金、また、化学肥料や農薬を減らすエコファーマーの取り組みを支援し、農業所得を補償し、若者が農業に注力することが大切です。

今年度から、農機具の価格高騰から農業経営に大きな影響を与えている農機具の購入補助を行っています。

農業施策も大臣が変わり政策が変わりました。先を読むのは難し



町長室から こんにちは

— シリーズ75 —

いですが農業の担い手がないこと、荒廃農地が進んでいることは明らかです。食料を輸入に頼ってはいけないことも理解しており、農家の支援を自治体としても行っていく必要があります。今年も農家支援とともに、町民の皆さんには安全安心の奈義産米を安く提供して参りたいと考えております。農業支援とともに生活支援にも取り組みます。

自衛隊活動報告

日本原駐屯地日誌

Nihonbara Garrison Journal — No. 66 —



全日本銃剣道優勝大会で3連覇を達成

4月19日に日本武道館で開催された第70回全日本銃剣道優勝大会で、日本原駐屯地銃剣道チームが防衛省第2部において、16回目の優勝を果たし、昨年度に引き続き3連覇を達成しました。また、今大会誰一人負けることなく完全優勝で締めくくり5月11日には、駐屯地司令と大会優勝メンバーで奈義町長へ優勝の成果報告を行いました。メンバーは以下の通りです。

監督	うえだ けいじ	3等陸尉 (9中隊)
選手	おおはし しんご	3等陸曹 (8中隊)
	まつぶ 靖大	3等陸曹 (8中隊)
	かわかみ たつよし	3等陸曹 (第3情報小隊)
	おおば ゆうじ	2等陸曹 (第7中隊)
	ふいゆら こうき	2等陸曹 (第9中隊)



国際交流

ラファエル
Raphaelの
国際通信

リヨン流
ピクニックの楽しみ方

一段と日が長くなりました。夏ももうそこまでやってきます。昨年の6月、私は初めて梅酒づくりに挑戦しました。とても美味しくできたので、今年もたっぴりと仕込もうと思います。日本にはこういった四季折々の楽しみがたくさんありますね。フランスで季節を肌で感じる楽しみ方といえば、ピクニック！夜になっても明るいこの時期は外で過ごすのに最適です。

リヨンに住んでいた頃、テート・ドール公園に友人と集まって過ごす時間がとても楽しみでした。フランス第3の都市の真ん中にある広大な緑地公園で「街なかの森」という表現がぴったりの場所です。ピクニックの待ち合わせルールは非常にシンプルでいかにもフランス的。「○日の午後、テート・ドール公園集合」というだけ。正確な時間もGPSのピンもなく「バラ園の近く」とか「みんながアヒルにパンをあげている池のあたり」といった、とても曖昧な目印だけを頼りに集まります。大きな白モクレンの花に囲まれた場所が私のお

気に入りでした。

当日は気持ち早めに公園に行って、敷物を広げるのに最適な場所を真剣にリサーチします。歩き回って完璧な木陰を探し、遠くに知っている帽子が見えないか目を凝らします。この、場所選びの段階からすでにピクニックの楽しみは始まっているのです。カンパイ！より前の、この探索の時間が私は大好きでした。

日本に来て、例えばお花見のようなイベントが外科手術ほどの正確さで計画・遂行されることにはいつも感動します。みんなが楽しい時間を過ごせるようにと心を砕く幹事さんの姿、幹事さんの苦労をおもんばかり、感謝の心を表す参加者の様子。みんなが協力し合って滞りなく会は進みます。

フランスで日本人の友だちができてはじめて頃、ピクニックに誘うときには日本式に明確な詳細を知らせるように心掛けていました。でも、すぐにやめました。彼らがフランス流の生活に馴染む手助けにならないのではと感じたからです。

フランス人は「敢えて計画性を持たないやり方」を子どもの頃から身につけていくように思います。待ち合わせ場所に誰かが「やっぱりローヌ川のほとりに行かない？」などと全く違うアイデアを持って現れても、他のみんなは耳を傾けます。気が変わっても良いのです。意見を出し合い、妥協、許容、路線変更。「完璧な結果」を求めるのではなく「みんな

で創り上げるプロセスの体験」を大事にするのですね。

そして、イベントにはハプニングがつきものですよ。もしパンを買い忘れていたとしたら、それは主催者の「計画ミス」ではなく、参加者のうちの誰かが連れ立って近所のパン屋さんを開拓しに行く「きっかけ」にもなり得るのです。

フランス人たちの予測不能で行き当たりばったりなピクニック事情、いかがですか？大変そうでしょう？「4人って言ったけど、結局7人で来ちゃった」「15人分のサラダを作ったけれど、お皿を忘れた」「誰か僕の犬の飲み水入れになるようなボウルを持ってない？」「ここは飲酒禁止だから、中身が見えない容器に入れ替えて持ってきたよ」「急に食べなくなったからローストチキン買ってくるけど、誰か食べる？」など…。日本なら幹事さんが頭を抱えてしまいそうな予期せぬ展開を失敗と捉えず、それもこれもひっくるめて一緒に過ごした体験と受け止める…と言えば聞こえは良いですが、こういったフランス人の一面を理解しているはずの私の妻は「なんでやねん！どないやねん！」としょっちゅうブチ切れておりました。



テート・ドール公園

高齢者通信

vol. 22

園 生涯学習課(文化センター)
☎36-3034

5月長寿大学 いきいきタオル体操

令和8年度の長寿大学が始まっています。5月の講義は、身体の健康を保持するための「健康体操実践講座」を開催しました。OSKスポーツクラブの講師からタオルを使ったストレッチを学びました。タオルを使って腕を上げ下げしたり、体をひねったりすることで、無理なく体に負荷をかけながら、効果的にストレッチを行いました。参加者からは、「普段のストレッチより運動になった」「自宅でも続けてみたい」「これは筋肉を鍛えられそうだな」などの感想が聞かれました。



長寿大学では、健康づくりや文化交流、社会問題の解決を考える講義など、様々な講座を開催しています。来月も楽しく学んでいきましょう。

なぎ文芸

5月短歌会

楽しみて農をやりたしと思へども
わが身に余る畑の広さよ

野々上 由紀

雨後の霧もくりもくりと脱ぎながら
新緑の那岐山姿現す

赤堀 敦子

野やきあと土手に顔を出し広がりぬ
るるとわらび楽しそうなり

平田 恵子

5月俳句会

蜜を吸ふ蝶にみとれる吾も蝶に

上原 ぬじ江

花越しに群青色の那岐の山

上原 民子

山々は青きモザイク夏近し

内藤 恵

菜の花やキッチンカーに人群れて

入澤 知子

悪がきのとばすチャリンコ桜東風

竹上 康成

水たまり飛んでみてゐる春の虹

四の宮 和美

踏めば舞ふ花の細道活歩して

佐々木 伸江

人生の杖なる一句風薫る

沢 紅子

春泥や小さな靴の訪問者
高村 葛青



奈義の文化財 Cultural properties of Nagi Town

うんの岬の地藏菩薩 (馬桑)

●江戸時代後期、文政7年(1824年)建造。
石造の地藏菩薩坐像で、高さ約165cm。

由来

この地は、因幡の国と美作の国を結ぶ旧街道の境(黒尾峠)に位置し、津山備前往来として通行の盛んな峠であった。文政の頃因幡で伝染病が流行したことを受け、旅人・村人の無病息災を祈願し、美作側の近隣の村々が資金と労力を出し合い建立したものである。





戸籍

4月11日～5月10日受付

●ご結婚おめでとうございます(敬称略)

柿 ・ 水 島 大 成(静岡市)
 (神 田) 栞 奈
 関 本 ・ 柴 田 陽 (柿)
 (水 嶋) 彩 葉

●死亡おくりやみ申し上げます(敬称略)

滝 本 ・ 高 森 行 代(81歳)
 広 岡 ・ 青 木 悦 子(84歳)



ありがとうございました

町社会福祉協議会 ご寄付

4月11日～5月10日受付(敬称略)

●香典返しとして

中島西 ・ 有 元 貴 洋
 (亡祖母 玲子)



人口 (令和8年5月1日現在)

5,347人(先月比較 +24人)
 男性2,617人 女性2,730人

世帯数

2,403世帯

休日当番医 6月

※ 奈義町の市外局番は「0868」です
 ※ 電話で必ずご確認ください

7日	田 尻 病 院 美作市明見 ☎0868-72-0380
14日	小 坂 田 医 院 勝央町勝間田 ☎38-2043
21日	大 原 病 院 美作市古町 ☎0868-78-3121
28日	さとう記念病院 勝央町黒土 ☎38-6688

消防119コーナー

津山圏域消防組合
 (令和8年5月1日現在)

●救急出動

	奈義町内		津山圏域内	
	件数	搬送人員	件数	搬送人員
4月	19件	19人	651件	555人
累計	94件	83人	2,650件	2,293人

●火災出動

	奈義町内			津山圏域内		
	件数	建物	林野	件数	建物	林野
4月	0件	0件	0件	3件	1件	0件
累計	4件	2件	1件	36件	11件	5件



消防・防災 図 総務課 ☎36-4111

みんなで防ごう土砂災害

～6月は土砂災害防止月間です～

例年梅雨時期には、全国各地で土砂災害が頻発し、時には尊い人命が奪われています。

いつ、どこで起こるか分からない土砂災害から身を守るもっとも確実な方法は「逃げる事」です。

どこを、どこに避難するか。どのタイミングで避難するか。家族との連絡をどうやってとるか。

梅雨入りのこの時期にぜひこれらのことを確認していただき、家族や地域の皆さんと一緒に考え土砂災害に備えましょう。



町の魅力や
 イベント情報などを
 発信中!



LINE@
 さとみくん
 LINE
 スタンプ



LINE@
 友だち
 募集中!!



奈義町 PR
 映像配信中!

なぎ町PR動画



奈義町
 アプリケーション

ダウンロードは下記の二次元コードから



Google Play



App Store

こんなに大きくなりました
わが家のアイドル

令和7年5月生まれ

Happy Birthday



むせお うさ 無関 羽希ちゃん

16日生まれ (荒内西)

★いつもご機嫌で食いしん坊
なわんぱくガール♡

投稿者 母: 志保さん



ながはた りつき 長畑 律希くん

11日生まれ (高円)

★よく食べてよく笑うりっくん!
すくすく大きくなあれ♡

投稿者 母: 佑衣さん



おぎはら ゆうし 荻原 佑志くん

1日生まれ (滝本)

★にこにこ笑顔で大きくな
あれ♪

投稿者 母: 春菜さん

〒708-1392 岡山県岡田郡奈義町豊沢306-1
☎(0868) 36-4111 ☎(0868) 36-4009
https://www.town.nagai.okayama.jp/ E:mail:kouhou@town.nagai.jp

子育て応援宣言のまち 子育てするなら奈義町で Vol.93

がんばる子どもたちをみんなで応援しましょう!

スポーツ少年団野球教室「奈義スターキッズ」優勝!



4月11日、美作市総合運動公園野球場で「山陽新聞社杯・美作学童軟式野球大会」の決勝戦が行われ、奈義町スポーツ少年団野球教室「奈義スターキッズ」が2年連続3回目の優勝を果たしました。

決勝戦では美作市の「ジュニアベースボール英田」と対戦。激闘の末、奈義スターキッズが7対2で勝利し、見事優勝を飾りました。

また、今大会の最優秀選手に山田琥太郎さん(奈義小学校6年)、優秀選手に上原結太さん(同6年)が選ばれました。

今回の優勝により奈義スターキッズは、6月に倉敷市で開催される「高円宮賜杯全日本学童軟式野球大会岡山県大会」に美作地区代表として出場することが決定しました。大会での選手の皆さんのさらなる活躍を期待します。

「広報 NAGAI」は、地球温暖化・天然資源の枯渇など環境問題に取り組みため再生紙を使用し、経費節減・ごみ発生抑制に努めています。

編集後記

ジメジメした季節がやってきましたが、田んぼに水が入り、カエルの声が聞こえ始めると「今年もこの季節か」と感じます。なぜか雨の日、僕は少し楽しくなります。家の中から外の雨を見るのがなぜか好きです。体調管理に気をつけながら、6月も元気に過ごしましょう!

広報委員

町のこよみ CALENDAR

令和8年(2026)

6

月



施設の休館日

文…毎週月曜日・祝日
海・美・図・ } … 毎週月曜日・
ピ・山・ナ } 祝日の翌日
ウ…毎週日曜日

役=役場 保=保健相談センター 図=図書館 美=美術館
山=山の駅 海=海洋センター ビ=ピカリアミュージアム
文=文化センター ウ=ウォーキングプール 衛=旧東部衛生施設
武=武道館 ナ=ナギテラス チャ=チャイルドホーム

June

水無月

※休日のく >は当番医 ゴ=ごみ中継受付

日 Sunday	月 Monday	火 Tuesday	水 Wednesday	木 Thursday	金 Friday	土 Saturday
5/31 赤口	1 先勝 中学校 学校公開週間 (~6/1)	2 友引 海洋センタープール開き (~8/30) ブック×カフェ (図:6/26まで) ゴ(衛:16:00~16:45) 大正琴	3 先負	4 仏滅 中学校 閑谷研修 やまなみ混声合唱団 絵手紙、東洋医学	5 大安 第4回 勝北木エクラブ漆の会 5人展 (山:~6/9) 太鼓、大正琴	6 赤口 脳生き生き教室 イングリッシュ 奈義吹奏楽団 脳生き生き教室
7 先勝 書道愛好会ロビー展 (文:~14日) マジック (田尻病院)	8 友引	9 先負 献血 (役:9:45~11:00) ゴ(衛:16:00~16:45) ホワイトプラム 大正琴、日本画 らくらくピアノ	10 仏滅 中学校 職場体験 (~6/12) 長寿大学 (文:9:30~)	11 大安 中学校 修学旅行 (~6/13) やまなみ混声合唱団 絵手紙ほほえみ会 寺坂書道、東洋医学	12 赤口 華凜の会 太鼓、イングリッシュ	13 先勝 ルフタバッフェ、民舞 奈義吹奏楽団 プラモデル、陶芸
14 友引 JUNE MELODY CONCERT ジューン・メロディ・コンサート (文:14:00~) (小坂田医院)	15 大安	16 赤口 おはなしのへや (図:10:30~) ゴ(衛:16:00~16:45) 大正琴	17 先勝 英会話、太鼓	18 友引 やまなみ混声合唱団 東洋医学	19 先負 中学校 美作地区総体 (~6/20) 大正琴、太鼓	20 仏滅 山野草展 (山:~6/21) インド映画「RRR」マサラ上映会 (文:13:30~17:30) イングリッシュ 奈義吹奏楽団
21 大安 大正琴ロビーコンサート (文:13:30~) マジック 絵手紙なでしこ会 (大原病院)	22 赤口	23 先勝 ゴ(衛:16:00~16:45) ホワイトプラム 大正琴、日本画 らくらくピアノ	24 友引 町民無料入館日 (美:9:30~17:00) フラダンス 英会話、太鼓	25 先負 やまなみ混声合唱団 東洋医学、寺坂書道	26 仏滅 華凜の会 大正琴、太鼓	27 大安 おはなし会 (図:11:00~) 奈義吹奏楽団、民舞 書道愛好会、陶芸
28 赤口 マジック (さとう記念病院)	29 先勝	30 友引 ゴ(衛:16:00~16:45) 大正琴	7/1 先負	7/2 仏滅	7/3 大安	7/4 赤口

MEMO

可燃ごみ収集			
西地区	東地区		
月 2	火 3	水 4	木 5
月 9	火 10	水 11	木 12
月 16	火 17	水 18	木 19
月 23	火 24	水 25	木 26
月 30	火 7/1	水 7/2	木 7/3

今月の納税等

項目	期別	振替日	納期限
町 県 民 税	1期	6/25 (木)	6/30 (火)
国民健康保険税	1期	6/25 (木)	6/30 (火)
介護保険料	1期	6/25 (木)	6/30 (火)
下水道使用料・浄化槽使用料	1期	6/25 (木)	6/25 (木)

※日程は変更する場合がありますので必ずお確かめください。



役場各課 直通ダイヤル

総務課・演習場対策室
36-4111
学事課
36-4195
社会福祉協議会
36-6363

税務住民課
36-4112
美術館・図書館
36-5811
地域包括支援センター
36-4119

地域整備課
36-4115
文化センター
36-3034
ピカリアミュージアム
36-3977

産業振興課
36-4114
海洋センター
36-3300
那岐山麓山の駅
36-8080

出納室
36-4190
保健相談センター
こども・長寿課 36-6700
ウォーキングプール
36-8811

議会事務局
36-4191
未来創造課
36-4117
ナギテラス
観光案内所 36-7311